

## Floor Screen Booth System 50 Square

**KURAGE**<sup>®</sup>  
acoustic design solutions



Båsen levereras i tre olika kombinationer, alla med höjden 140–155 cm.

Överdraget består av ett elastiskt tyg som säkerställer att det hålls fortsatt spänt. Överdraget kan tas av och tvättas.

Tryckta eller enfärgade textilier.

Synlig ram av strängpressad aluminium.

Ljudabsorberande kärna bestående av stenull/mineralull framställd av naturliga mineraler.

Tjocklek: 50 mm.

Utöver standardmått kan vi även leverera specialmått.

## Kombinationsmöjligheter

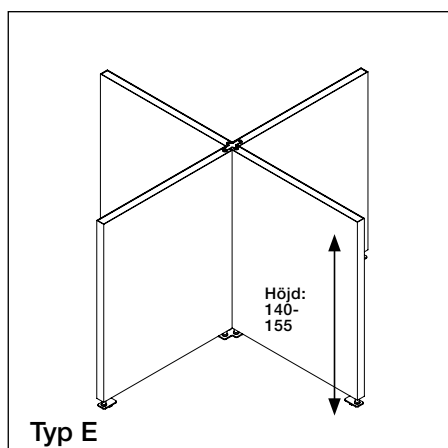
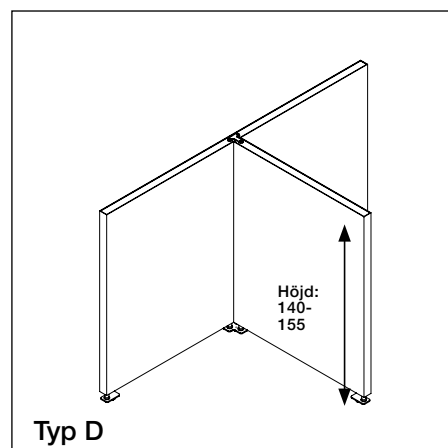
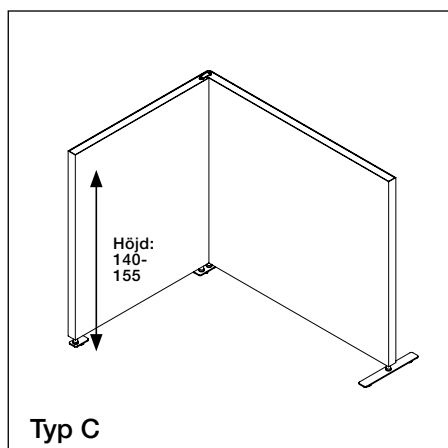
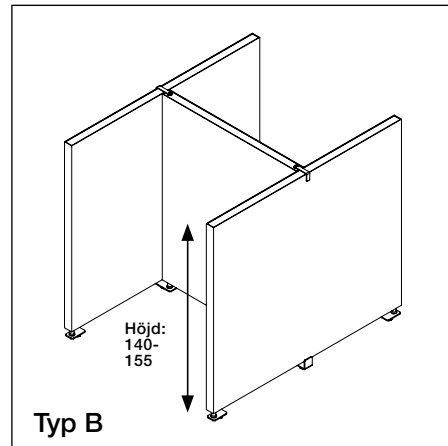
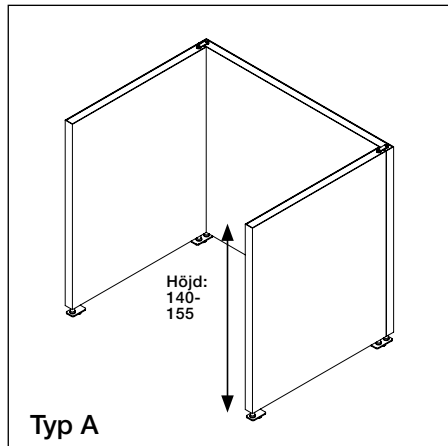

## Akustikvärde

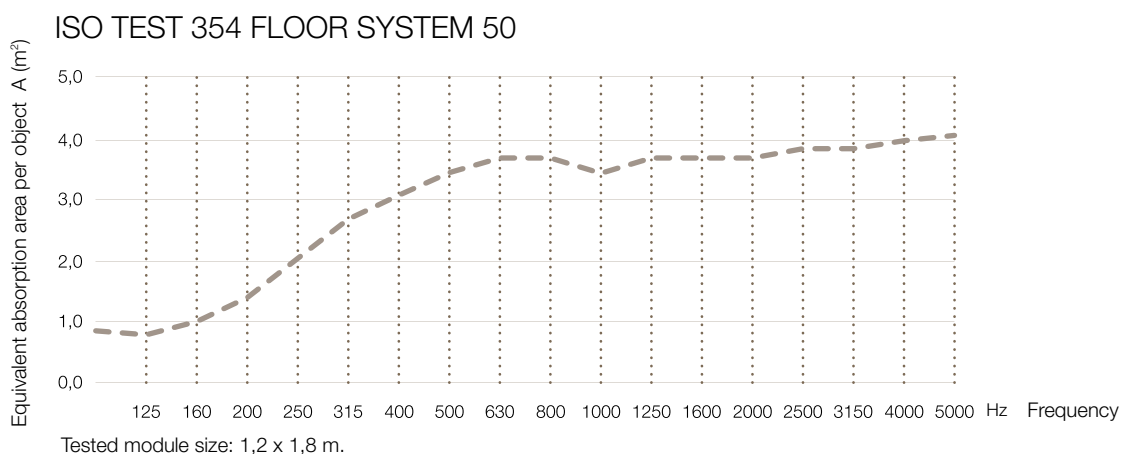

## Tillbehör 1/2

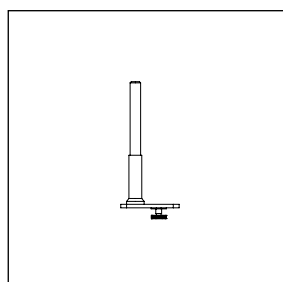

Justerbar fot artikelnr. 5220

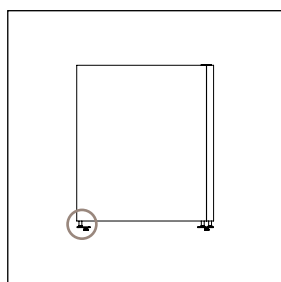

Justerbar fot artikelnr. 5220

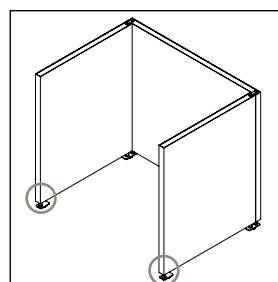

Justerbar fot artikelnr. 5220

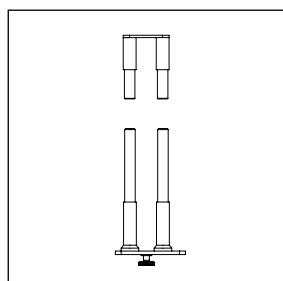

Samlingsbeslag artikelnr. 5221

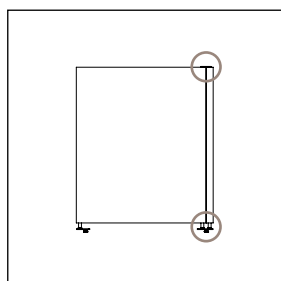

Samlingsbeslag artikelnr. 5221

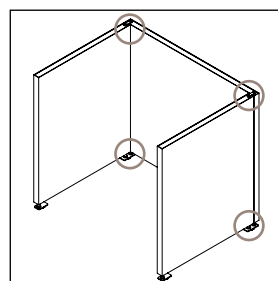

Samlingsbeslag artikelnr. 5221

## Tillbehör 2/2

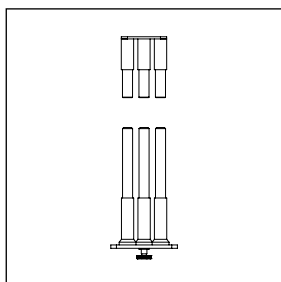

Samlingsbeslag artikelnr. 5222

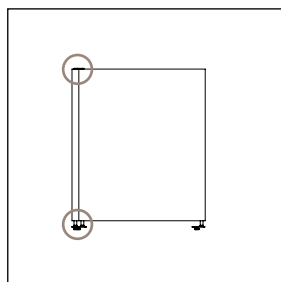

Samlingsbeslag artikelnr. 5222

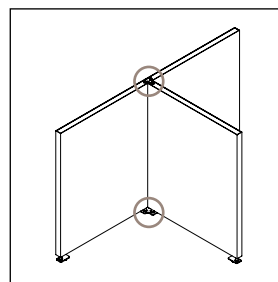

Samlingsbeslag artikelnr. 5222

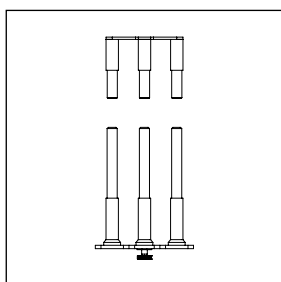

Samlingsbeslag artikelnr. 5223

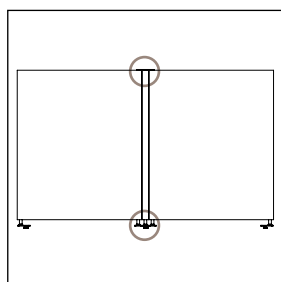

Samlingsbeslag artikelnr. 5223

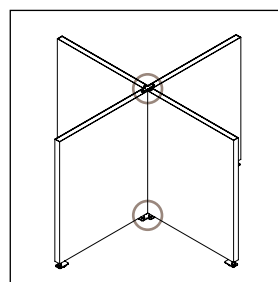

Samlingsbeslag artikelnr. 5223

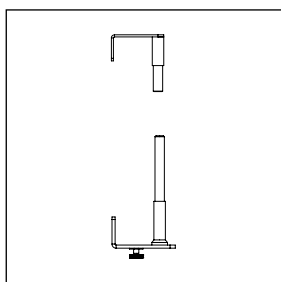

Samlingsbeslag artikelnr. 5224

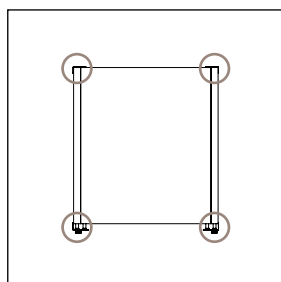

Samlingsbeslag artikelnr. 5224

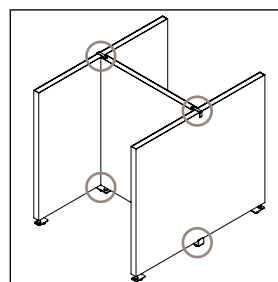

Samlingsbeslag artikelnr. 5224

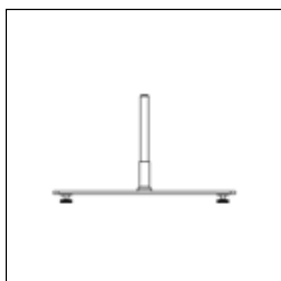

Square justerbar fot artikelnr. 5021

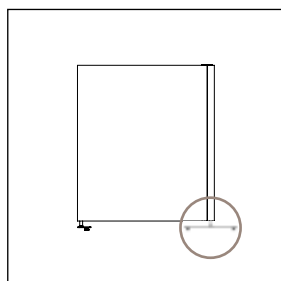

Square justerbar fot artikelnr. 5021

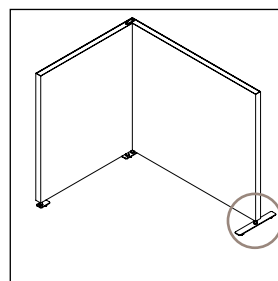

Square justerbar fot artikelnr. 5021